



HERZLICH
WILLKOMMEN!



AGENDA

Stark im Verbund

1 Entwicklung
Zahlen, Daten, Fakten

2 Geschäftsbereiche
Waren- und Dienstleistungsbereiche

3 Duales Vertriebssystem
Lagergeschäft und Zentralregulierung

4 Ihr MehrWert in der Kooperation
Digitalisierung, Finanzdienstleistungen, Exklusivmarken, Weiterbildung,
Konzepte und Lösungen

5 Partnerschaft mit Zukunft
Employer Branding, Nachhaltigkeit, Vorteile und Ausblick





Michael Rolf
Vorstand

Jörg Simon
Vorstand

Thorsten Segal
Vorstand

// LEISTUNGEN GLEICHEN SICH – MENSCHEN
MACHEN DEN UNTERSCHIED.



ENTWICKLUNG

Zahlen, Daten, Fakten



+ UNSERE MISSION

**Der Erfolg unserer
Fachhandelspartner ist unser
wichtigstes Ziel. Wir stehen für:**

- + hocheffiziente Prozesse
- + höchsten Kundennutzen
- + niedrige Kosten
- + nachhaltige
Unternehmenswertsteigerung
- + Zukunftssicherheit der
Handelspartner



ZAHLEN. DATEN. FAKTEN.

Geschäftsjahr 2025



442

hoch motivierte Mitarbeitende
im NORDWEST-Konzern



4.65 Mrd.

Euro
Geschäftsvolumen



1.321

spezialisierte
Fachhandelspartner



300.000

direkt verfügbare
Artikel



16

europäische
Länder



2.400

namhafte
Lieferantenpartner

+ DIE ENTWICKLUNG – ÜBER 10 JAHRE.

GESCHÄFTSVOLUMEN in Mrd. €

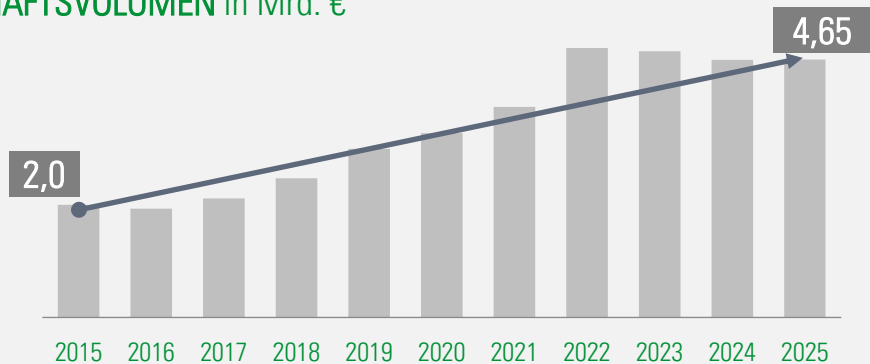

LAGERVOLUMEN in Mio. €

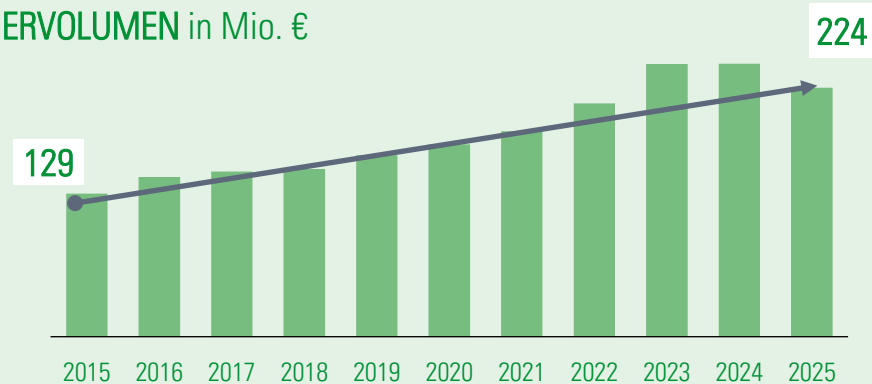

FACHHANDELSPARTNER

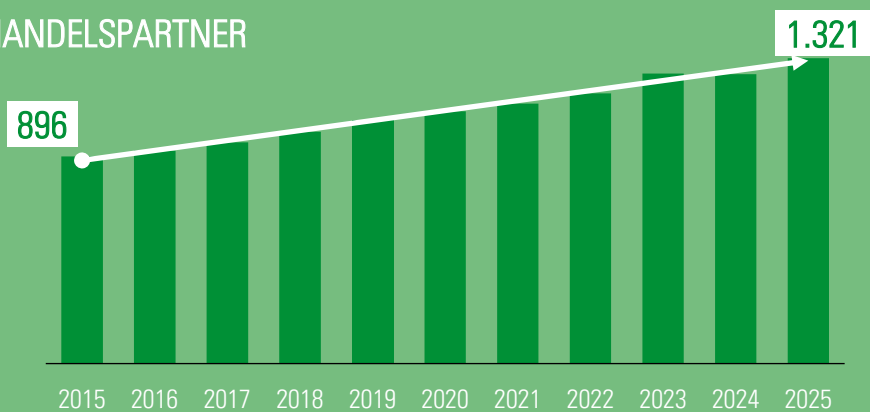

MITARBEITENDE

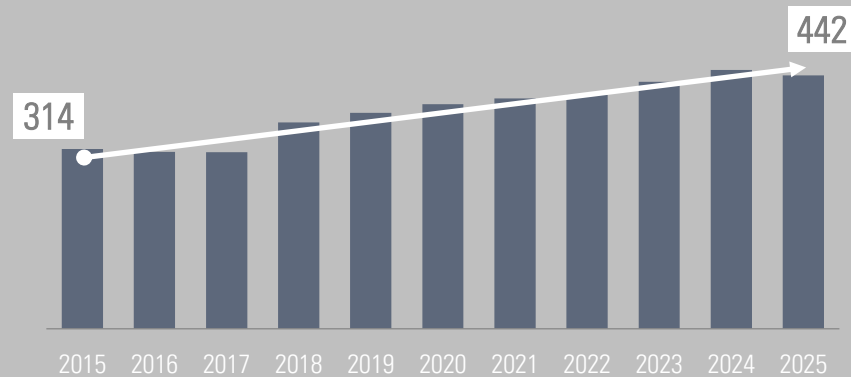



GESCHÄFTSBEREICHE

Waren- und Dienstleistungsbereiche



+ DIE GESCHÄFTSBEREICHE

NORDWEST Geschäftsvolumen 2025: gesamt 4.65 Mrd. €

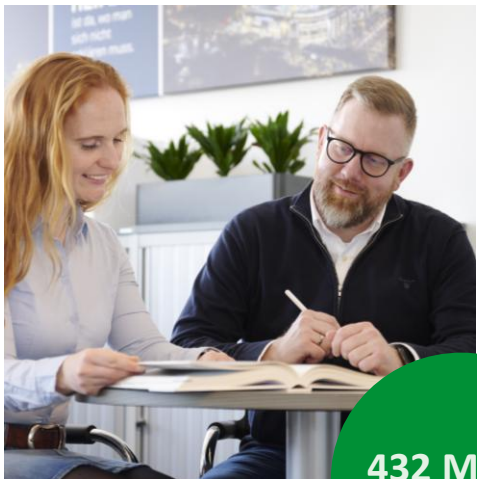

432 Mio. €

BAU

- + Baugeräte
- + Baubeschläge
- + Sicherheitstechnik
- + Bauelemente
- + Verbindungstechnik



1.004 Mio. €

HANDWERK & INDUSTRIE

- + Arbeitsschutz
- + Technischer Handel
- + Betriebseinrichtung
- + Schweißtechnik
- + Oberflächentechnik
- + Werkzeuge

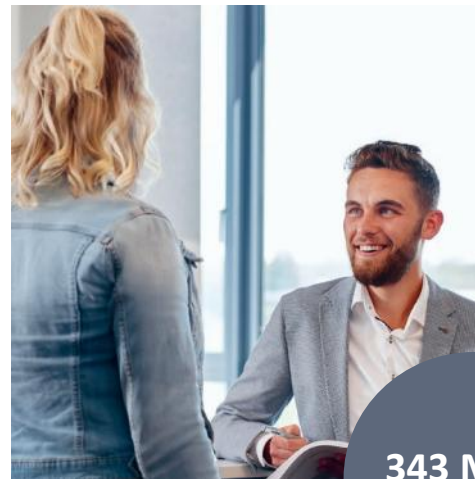

343 Mio. €

HAUSTECHNIK

- + Sanitär
- + Heizung
- + Wärmepumpen- und Klimatechnik
- + Installation



1.558 Mio. €

STAHL

- + Baueisen
- + Edelstahl
- + Rohre
- + Walzstahl
- + Aluminium

+ DIENSTLEISTUNGEN UND SERVICES

NORDWEST Geschäftsvolumen 2025: gesamt 4.65 Mrd. €



1.319 Mio. €

Finanzen

- + Optimierter Zahlungsverkehr
- + Finanzielle Sicherheit
- + Factoring
- + MeinWerk 3S
- + Rahmenabkommen



Logistik

- + 300.000 Artikel
- + 24-Std. Lieferung
- + Gefahrgutlagerung
- + Endkunden-Direktversand



Digitalisierung

- + Modernes Datenmanagement
- + Digitale Vertriebskanäle
- + Digitaler Beschaffungsprozess
- + Elektronische Lageranbindung



Vertrieb & Marketing

- + Kundenservice Großhandel
- + Unternehmensnachfolge
- + FachWerk
- + Ladenbau/POS
- + Kataloge & Social Media

+ QUALITÄTSPRODUKTE FÜR VIELZÄHLIGE BRANCHEN

Ihr Partner für Warenbeschaffung und Vertriebsleistungen



SPEZIALIST ODER GENERALIST: Als unser Handelspartner beliefern Sie Industrie- und Handwerksunternehmen mit erstklassigen Waren von namhaften Herstellern.



DUALES VERTRIEBSSYSTEM

Lagergeschäft und Zentralregulierung



+ GROSSHANDEL



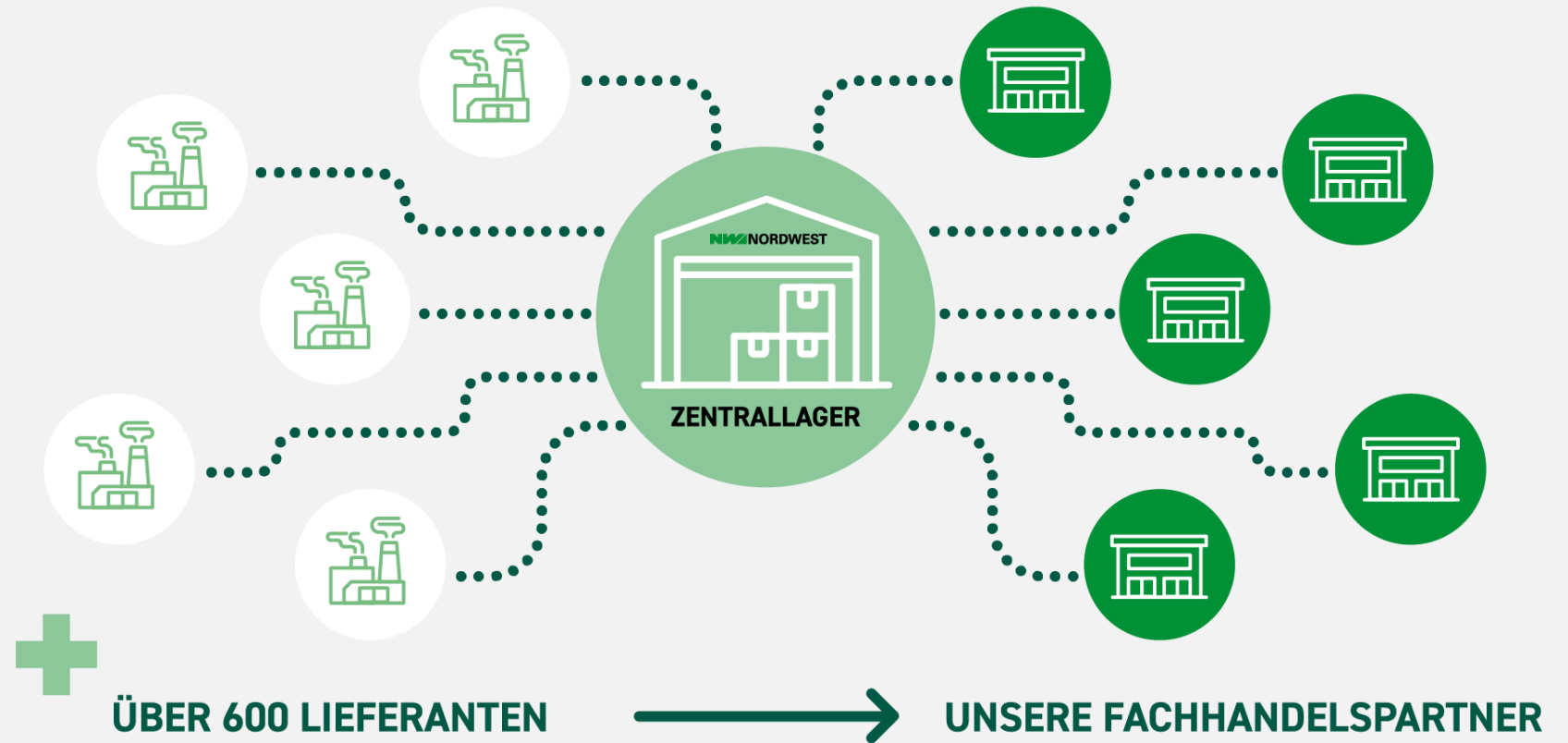

Funktionen des Zentrallagers

- + Schnelle Bereitstellung von Waren
- + Gesicherte Warenverfügbarkeit
- + Zentralisierung und Vereinheitlichung
- + Nachhaltigkeit in der Lieferkette
- + Individuelle Logistik-Dienstleistungen



+ ZENTRALREGULIERUNG

Die wichtigsten Vorteile

-  **100 %** Ausfallschutz und Zahlungssicherheit
-  Auch im Schadensfall erfolgt der **Ausgleich der Lieferantenforderung pünktlich**
-  **Kein Eingriff** durch NORDWEST in die Kaufverträge
-  **Prozessoptimierung** durch digitale Rechnungsübermittlung via EDI
-  **Reduzierung des Bearbeitungsaufwands** in der Buchhaltung

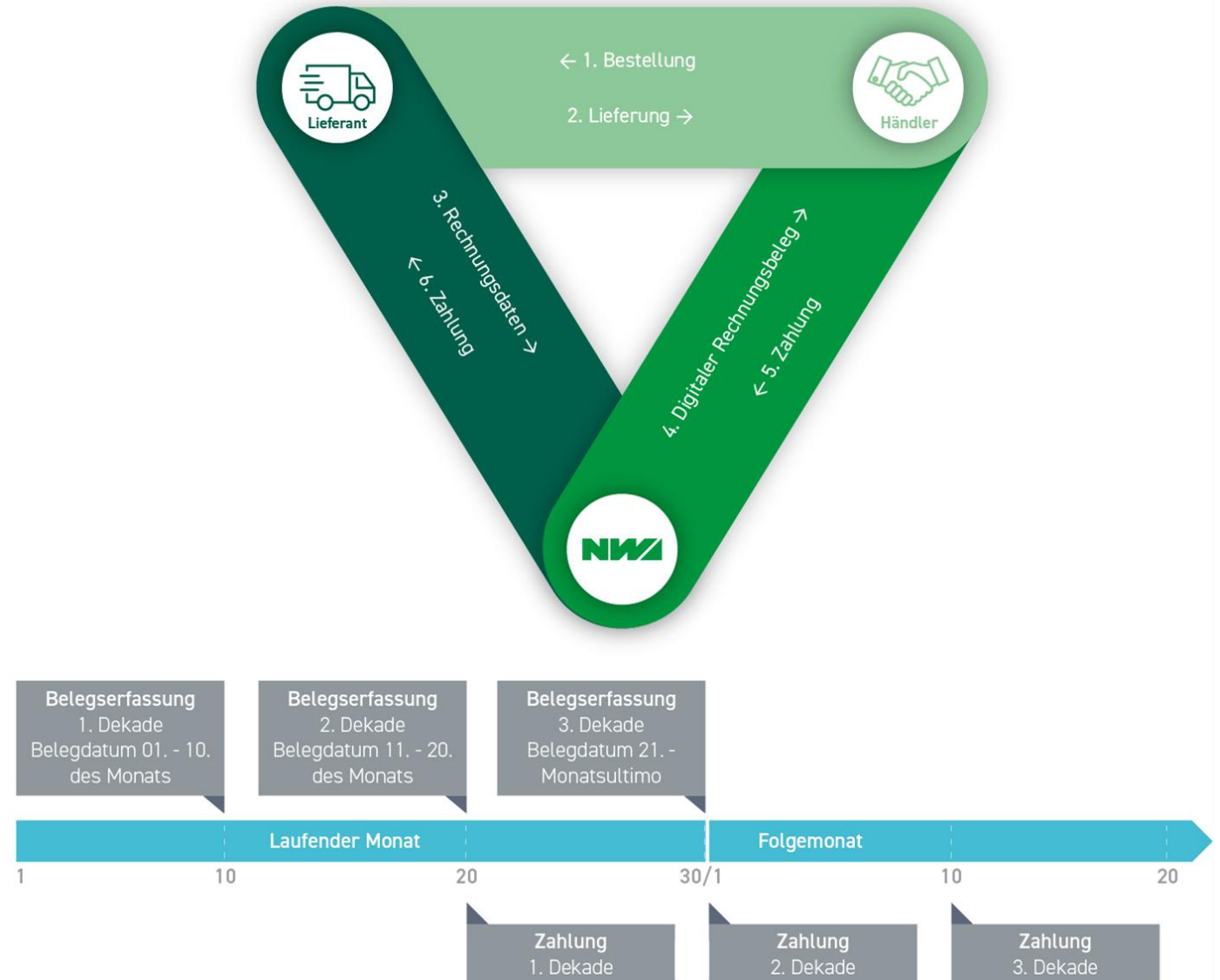



DIE LOGISTIK DER ZUKUNFT

Neubau NORDWEST Logistikzentrum in Alsfeld





+ NORDWEST ALS LIEFERANT DER ZUKUNFT

NORDWEST Logistikzentrum in Alsfeld im Industriegebiet Am weißen Weg



- + Spatenstich am 17. September 2024
- + Richtfest am 23. September 2025
- + Baufertigstellung Anfang 2026 und Inbetriebnahme ab Mai 2026
- + Schnelle und hoch effiziente Abwicklung
- + Kürzere Reaktionszeiten und Verlängerung der Auftragsannahmezeiten
- + **Gefahrstofflagerung** nach neuesten Normen und Richtlinien
- + Nachhaltigere Verpackungs- und Versandqualität



KOMPETENZ IN ZAHLEN

Neues NORDWEST Logistikzentrum in Alsfeld



+ NEUBAU EIGENES NORDWEST ZENTRALLAGER

NORDWEST Logistikzentrum in Alsfeld – Key Facts



Wareneingang

- + 3.000 m² Pufferfläche
- + 16 Decanting Stationen (+4)
- + 2.700 Anlieferpositionen täglich
- + 600 Anlieferpaletten
- + 500 angelieferte Kartons

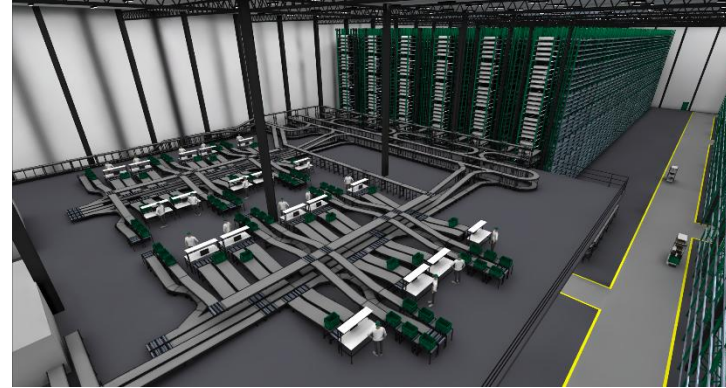

Kommissionierung Kleinteile

- + 16 Kommissionierarbeitsplätze (+3)
- + 28.000 Lieferscheipositionen pro Tag
- + Prozesstrennung Pick & Pack
- + Möglichkeit der Automation durch Robotik



Verpackung

- + 16 Packstationen (+6)
- + 2 automatische Kartonaufrichter
- + Option auf Verpackungsautomation
- + Bis zu 10.000 Auftragsbehälter pro Tag

+ NEUBAU EIGENES NORDWEST ZENTRALLAGER

NORDWEST Logistikzentrum in Alsfeld – Key Facts

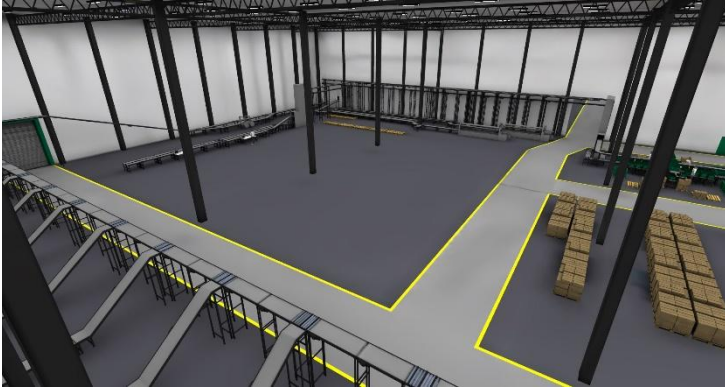

Value Added Services

- + Verfügbare Fläche ca. 800 m²
- + für die Bearbeitung der Aufträge nach der Kommissionierung
- + für kundenindividuelle Services z. B. Montagetätigkeiten, Etikettierung, Bestückung von Werkstattwagen oder besondere Umverpackungen



Konsolidierung

- + Konsolidierung von Kleinteilen für den Speditionsversand
- + Einsatz von fahrerlosen Transportsystemen zur Arbeitsplatzversorgung
- + Zweistufige Verpackung von Kleinteilen zur Erhöhung der Packqualität



Warenausgang Paketversand

- + 9 Verladerampen
- + 4 verschiebbare Teleskopförderer
- + Anbindung unterschiedlicher Paketdienstleister
- + Bis zu 10.550 Pakete pro Tag

ZENTRALE LOGISTIK VON NORDWEST

Vorteile für die Fachhandelspartner

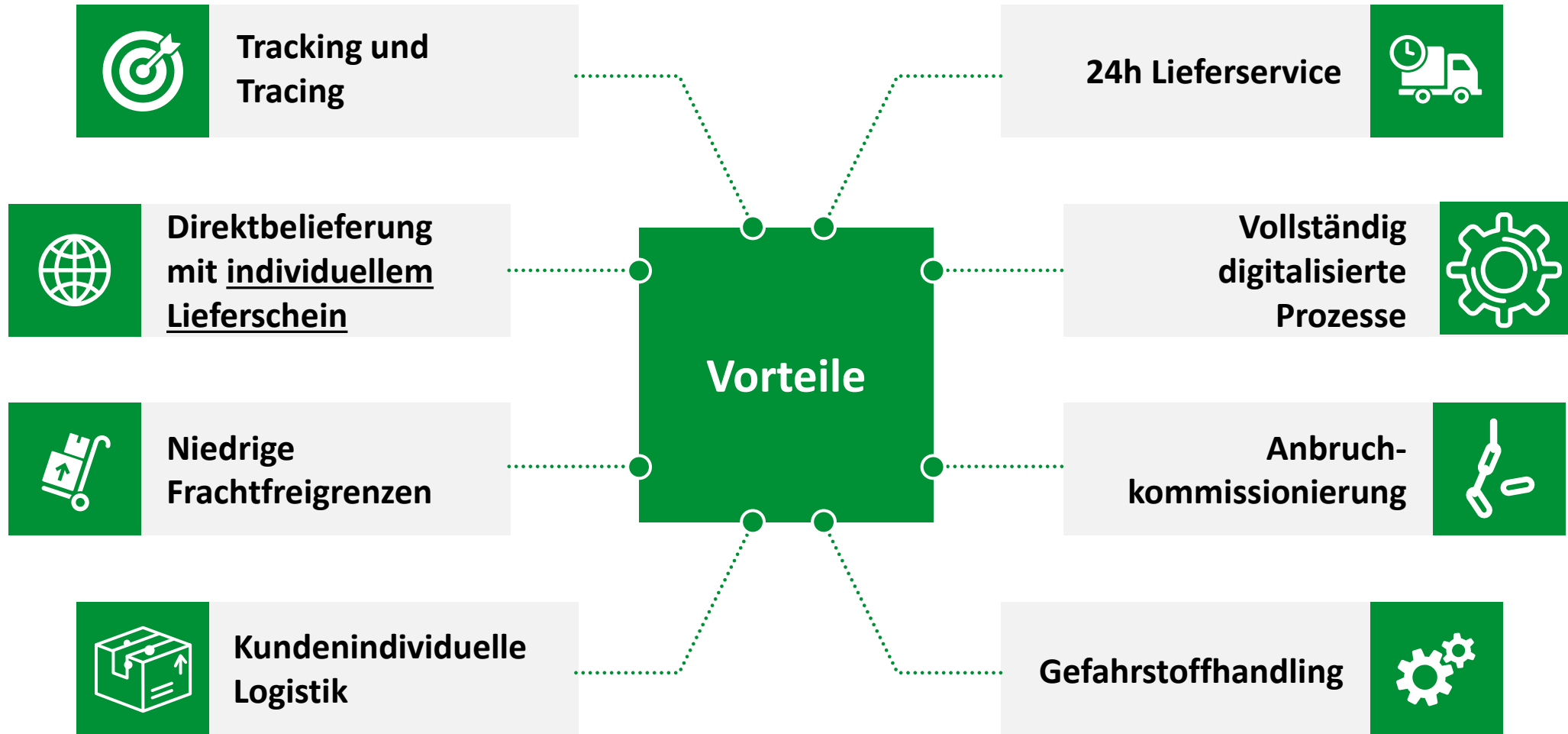

+ TAGGLEICHER PAKETVERSAND

Versand zum Fachhandelspartner, direkt zum Endkunden oder auf die Baustelle – mit individuellem Lieferschein



Via DPD, Dachser und UPS: Aktuell versendet NORDWEST jährlich über 1 Mio. Pakete vom Zentrallager innerhalb von Deutschland und ganz Europa. Gut für die Umwelt: Schon seit 10 Jahren erfolgt der Versand via DPD klimaneutral.

+ KONZEPT VIRTUELLE LAGER

Direkter Zugriff auf ein breites C-Teile-Sortiment

- + Über 160.000 Artikel
- + Zugriff auf ein breites Sortiment und optimiertes C-Teile Management
- + Aufwandsminimierung im Bestell- und Rechnungsprozess durch einheitliche IT-Schnittstellen
- + Direkte Nutzung in Ihrer WaWi und Ihren elektronischen Bestellsystemen
- + Endkundenbelieferung mit individuellem Lieferschein



+ KONZEPT VIRTUELLE LAGER

Umfangreiche Sortimentserweiterung durch Nutzung der NORDWEST-Datenbereitstellungswege

DORMER PRAMET

Präzisionswerkzeuge
ca. 12.000 Artikel

NORRES BAGGERMAN
Better. Stronger. Together.

Schlauch- &
Armaturentechnik
ca. 6.000 Artikel

STAHLWERK

Schneid- & Schweißtechnik
ca. 50 Artikel

PICARD
WÄLZLAGER • ROULEMENTS • BEARINGS

Wälzlager/Antriebstechnik
ca. 42.000 Artikel

REYHER

Verbindungselemente
& Befestigungstechnik
ca. 83.000 Artikel

Soennecken

Bürobedarf
ca. 15.000 Artikel

TransPak
VERPACKUNGSMITTEL BUNDESWEIT

Versand- &
Verpackungsmaterialien
ca. 1.000 Artikel





IHR MEHRWERT IN DER KOOOPERATION

Digitalisierung



DATEN-LOGISTIK

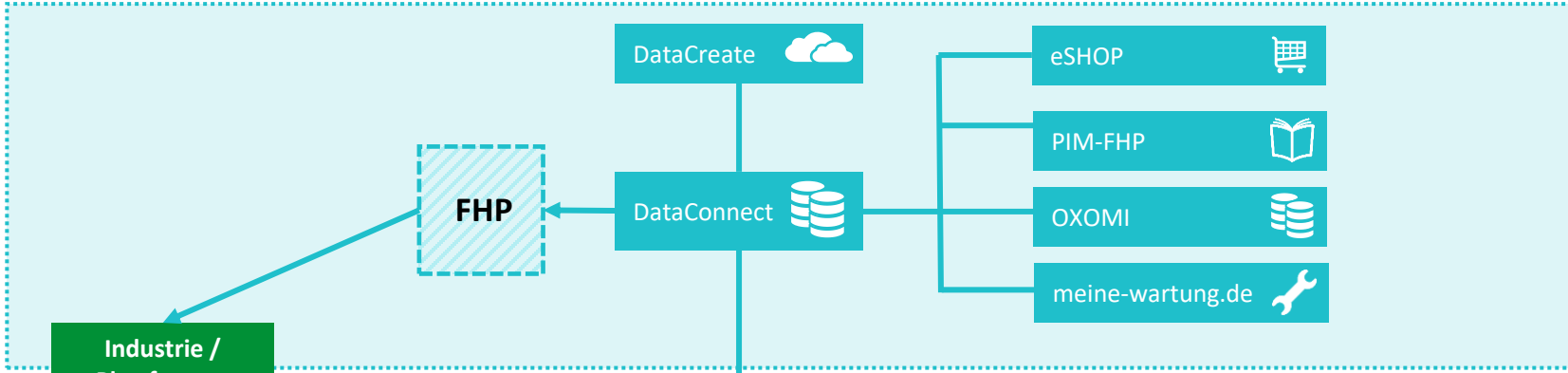

DIGITALE PROZESSE

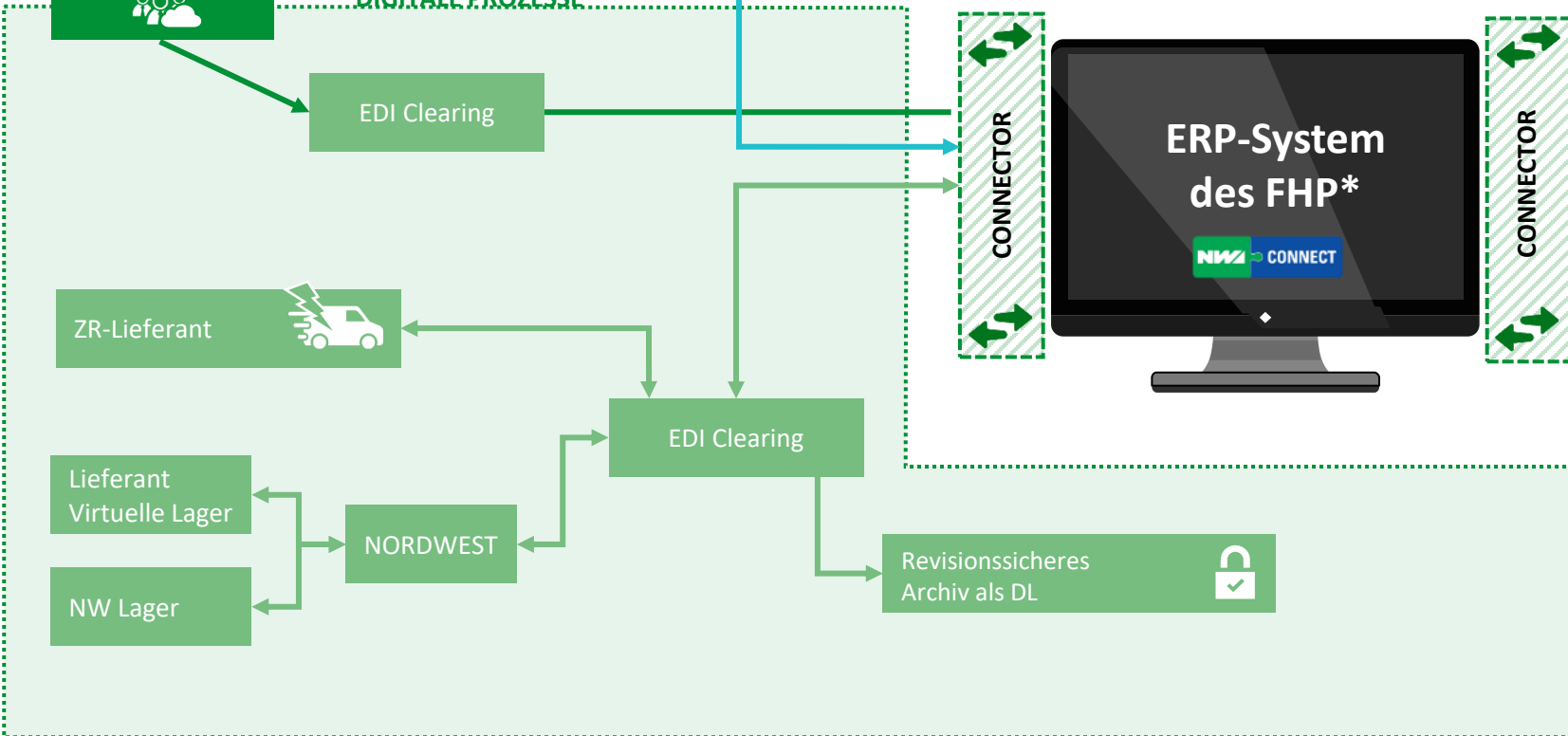

DIGITALER VERTRIEB

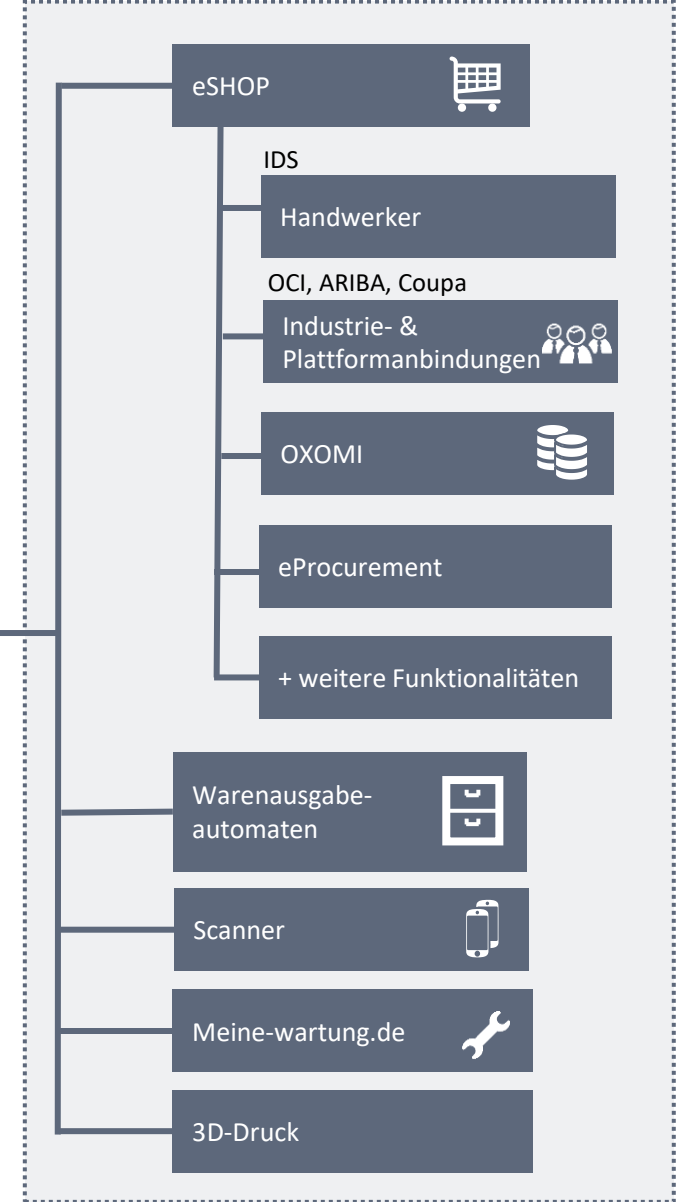

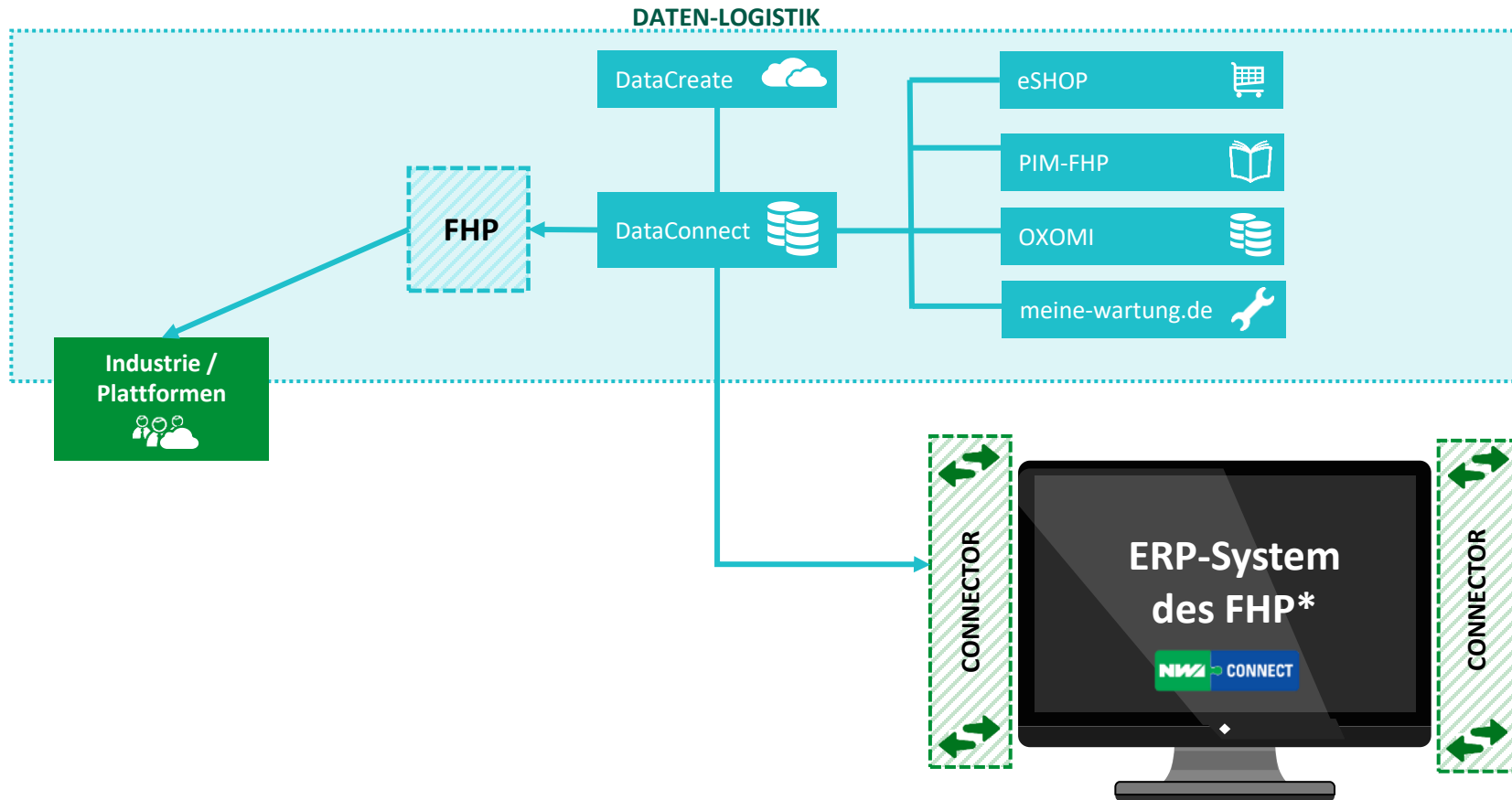

DATEN-LOGISTIK

- + Produktstammdaten für Warenwirtschaft, Online-Shop, Online-Marktplätze und E-Procurement-Systeme.
- + Zentrale Bereitstellung von kompletten Hersteller-sortimenten: Über 90 Hersteller BHI und über 260 Hersteller Haustechnik
- + Individuelle Formate: BMEcat, Excel, CSV, DATANORM etc.
- + PIM-Funktionalität „DataCreate“ für eigene Artikel

+ DIGITALISIERUNG

Vereinfachte Prozesslandkarte

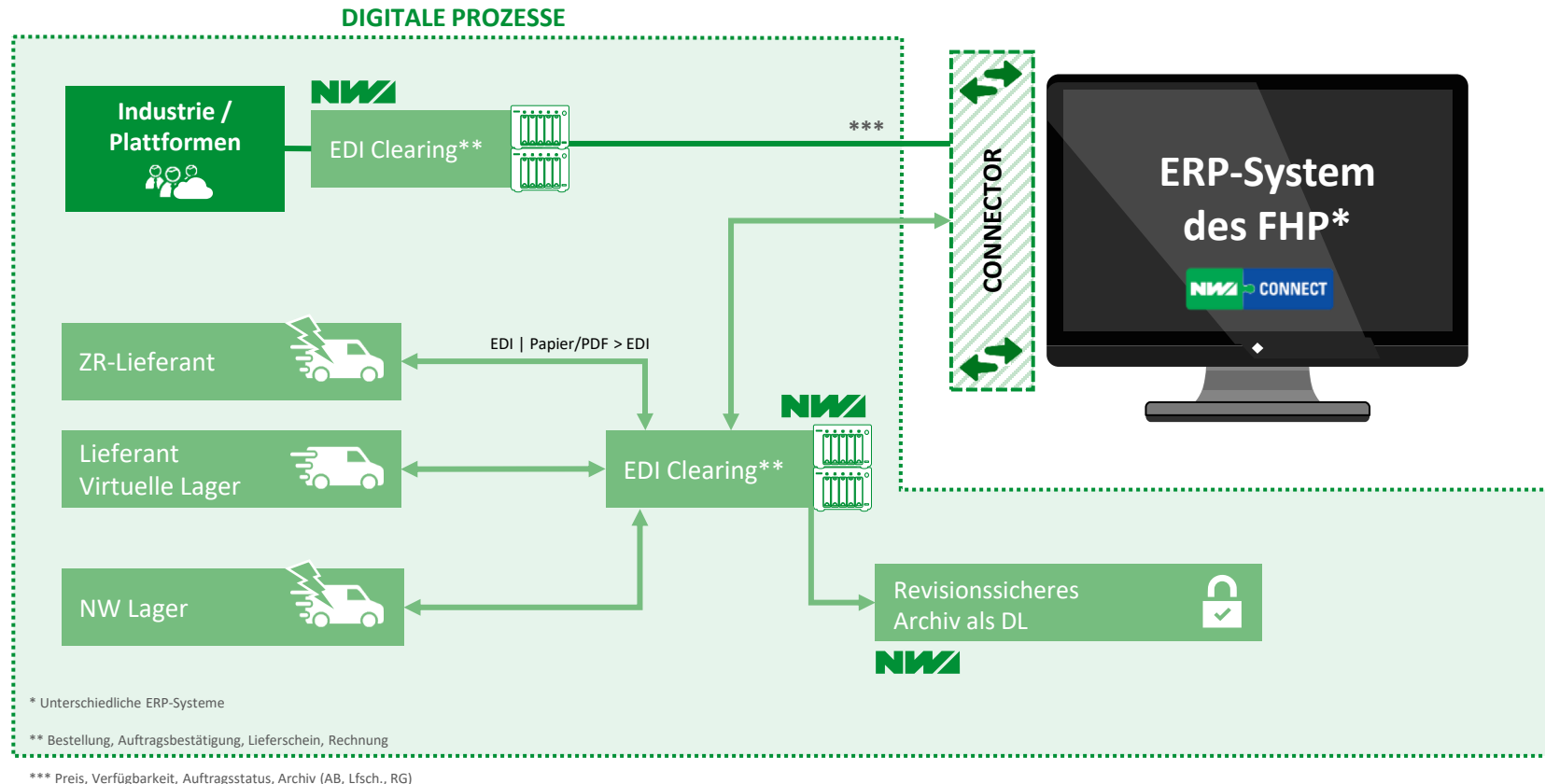

DIGITALE PROZESSE

- + Digitalisierte Abwicklung von der Bestellung bis zur Rechnung
- + EDI Clearing: Schnittstellen zu Ihnen und Ihren Lieferanten
- + Ziel: papierlose Kommunikation
- + ERP-Beratung

+ DIGITALISIERUNG

Vereinfachte Prozesslandkarte

DIGITALER VERTRIEB

- + eSHOP und E-PROCUREMENT-Konzept
- + Schnittstellen zu Ihnen und Ihren Kunden
- + Warenausgabeautomaten
- + Scanner-Lösungen
- + Marketingunterstützung
- + Schulung, Beratung und Betreuung

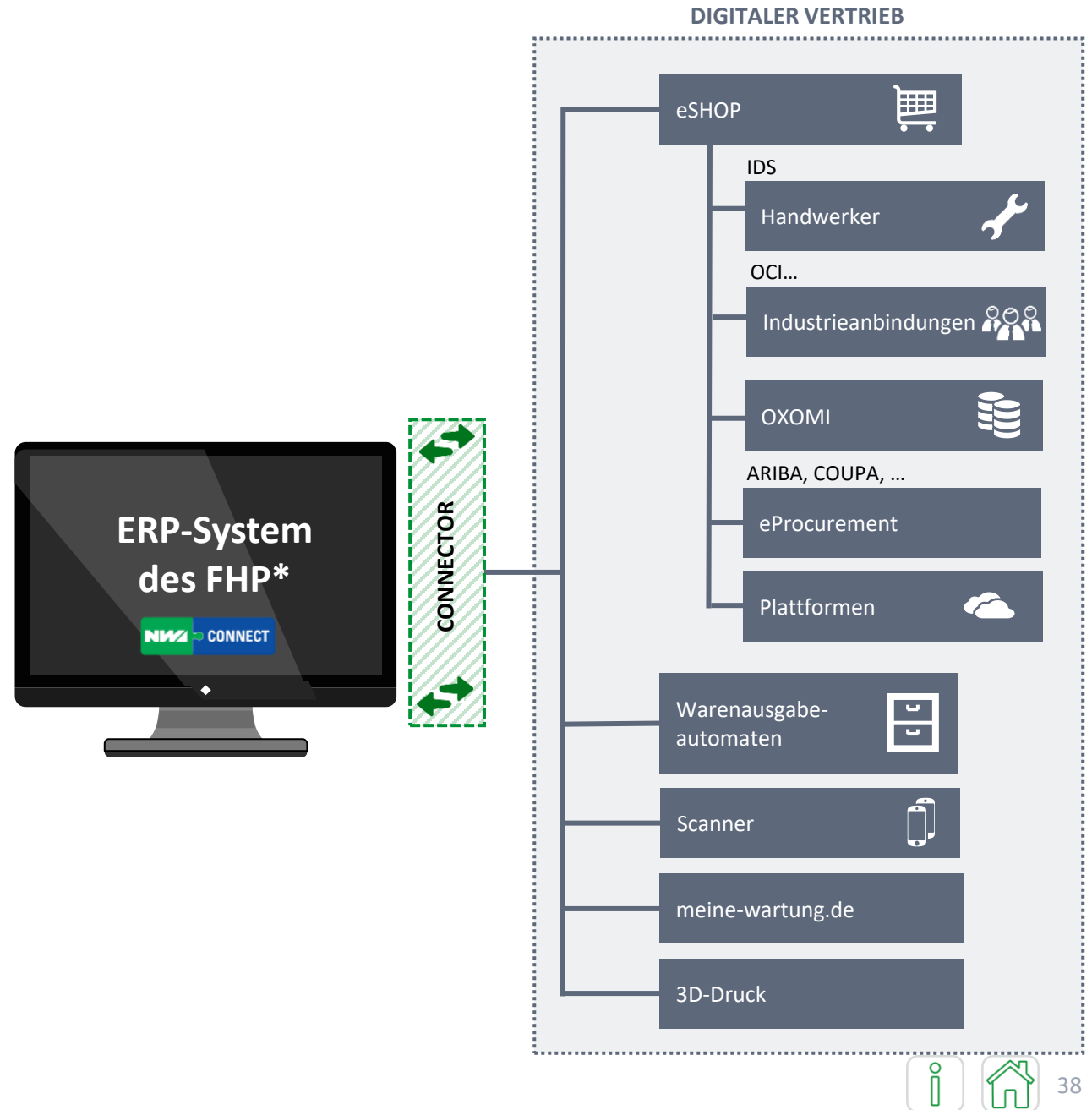

+ DIGITALISIERUNG BETRIFFT JEDEN.

Digitale Services & E-Business



DATEN-LOGISTIK

- + DataConnect
 - + Artikeldatenversorgung
 - + FHP ERP
 - + FHP PIM
 - + Marktplätze & Plattformen
- + OXOMI (Plattform für Marketing- und Produktinformationen der Hersteller für Ihre Mitarbeiter im N.I.S)



DIGITALER VERTRIEB

- + eSHOP-Konzept mit zielgruppen-spezifischer Ausrichtung und Funktionen
- + Anbindung FHP- ERP-System
- + IDS Schnittstelle zum Handwerker
- + OCI Schnittstelle zum Industriekunden
- + DATANORM Schnittstelle
- + Anbindung ARIBA, Coupa, etc.
- + Stahl-Lösung
- + SHK-Lösung
- + eProcurement-Lösung
- + OXOMI



DIGITALER VERTRIEB

- + meine-wartung.de „digitale“ Dienstleistung zum Kunden
- + Warenausgabeautomaten
- + Gemeinsame Endkundentermine
- + N.I.S. Flyergenerator

Eine durchgängige Digitalisierung ermöglicht die Ausschöpfung der Mehrwerte in allen Prozessen.



+ DIGITALISIERUNG BETRIFFT JEDEN.

Digitale Services & E-Business



DIGITALE PROZESSE

- + Einkauf
 - + EDI - NW-Lager
 - + EDI - Virtuelle Lager
 - + EDI-Clearing
 - + Teilnehmende ZR-Lieferanten
 - + Webservice Preis- u. Verfügbarkeitsanfrage
- + Buchhaltung
 - + Revisionsssicheres Archiv bei NW
 - + Rechnungsdaten in den gewünschten Formaten und Übertragungswegen
 - + Inkl. Rechnungsimage
- + Gütesiegel NW-Connect



DIGITALE PROZESSE

- + Einkauf
 - + N.I.S. Lagerbestellsystem (auch als App)
 - + N.I.S. Auftragsmonitor
 - + N.I.S. Retourenmonitor
 - + Kalkulations-Tool



DIGITALE PROZESSE

- + Buchhaltung
 - + N.I.S. Rechnungseingangsbuch
 - + Export im DATEV-Format
 - + Workflow-Regeln zur optimierten Rechnungsbearbeitung
 - + Online-Korrekturbuchungen
- + Verkauf
 - + EDI: Plattform-/ Marktplatz-Clearing

Eine durchgängige Digitalisierung ermöglicht die Ausschöpfung der Mehrwerte in allen Prozessen.





IHR MEHRWERT IN DER KOOOPERATION

Finanzdienstleistungen





(Verbands)-Factoring

- + Finanzielle Freiräume schaffen durch Factoring!
- + Exklusive Konditionen
- + Bankenunabhängig
- + Individuell auf Ihr Unternehmen abgestimmt
- + Aus dem Handel für den Handel!



FactoringWerk (KMU)

- + Der Unterschied zum Wettbewerb!
- + Leistungsstarkes und einfach verständliches Endkundenfactoring
- + Mehr Sicherheit & Entlastung: Rechnungsversand, Bonitätsprüfung, Debitorenmanagement und Schutz vor Zahlungsausfällen – alles aus einer Hand.
- + Transparente Standardkonditionen ohne versteckte Kosten
- + Einfache Zulassungskriterien mit schnellem Onboarding: in wenigen Schritten zur Steigerung der Liquidität



Zentralregulierung

- + Bankgestützte Zentralregulierung für Verbände und NORDWEST Fachhandelspartner in Europa
- + Kooperation mit einem Kreditinstitut
- + Regulatorisch sicheres und hoch digitales Angebot
- + Jahrelange Erfahrung der beteiligten Partner

+ INNOVATIVES ABRECHNUNGSMODELL **MEINWERK 3S**

Smart. Sicher. Solide.

NORDWEST bietet seinen Fachhandelspartnern die Möglichkeit, individuelle Lieferanten über die gewohnte Zentralregulierung von NORDWEST abzuwickeln – digitalisiert und prozessoptimiert.

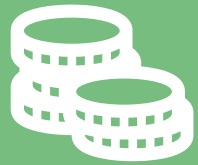

100 %

Zahlungssicherheit



100 %

Ausfallschutz



Zusätzliches und selbstständiges Zahlungsversprechen durch NORDWEST

– keine Limitierung, in der Höhe unbeschränkt

KLASSISCHE WARENKREDITVERSICHERUNGSMODELLE

Nachteile und Schwachstellen

Kreditversicherungslimits stehen nicht in ausreichender Höhe / nicht langfristig zur Verfügung

Fehleinschätzungen durch pauschale Bonitätsbeurteilungen ganzer Branchen

Fehleinschätzungen durch Abqualifizierungen ganzer Branchen

Hoher administrativer Aufwand der Buchhaltung durch Einhaltung umfangreicher Obliegenheiten

Im Schadensfall häufig langer Zeitverzug bis zur Versicherungsentschädigung

Kein hinreichender Schutz vor Insolvenzanfechtung

VORTEILE MEINWERK 3S

Sicherheit rauf, Aufwand runter

Langfristig ausgelegte
Delkrederhaftung für
dauerhafte Sicherheit

Keine unkalkulierbare
Kostenerhöhung

Reduzierung des
Bearbeitungsaufwands

Keine Einhaltung von
Obliegenheiten

Prozessoptimierung:
Digitale Rechnungs-
übermittlung; Nutzung
digitales Rechnungseingangs-
buch auch für bisherige
Fremdbezüge

Schutz vor
Insolvenzanfechtung



IHR MEHRWERT IN DER KOOPERATION

TrainingsWerk, Services und Konzepte



HEUTE FORTBILDUNG, MORGEN FORTSCHRITT.

Zukunftsfähig mit TrainingsWerk
– dem neuen Schulungsangebot
für unsere Handelspartner.

TRA
ININ
GSW
ERK

- + Weiterbildung als wichtiges Instrument zur langfristigen Sicherung der Leistungsfähigkeit Ihres Unternehmens und für weiteres Wachstum
- + Stärkung der Kompetenz und Unternehmensbindung der Mitarbeitenden durch gemeinsame Trainings
- + Entgegenwirken des Fachkräftemangels
- + Höhere Kundenzufriedenheit und Differenzierung von Mitbewerbern durch qualifizierte Experten
- + Zertifizierte Präsenzlehrgänge für nachhaltig gesicherten Lernerfolg dank erweiterter Kompetenzen
- + Branchenerfahrene und hochqualifizierte Trainer



+ KONZEPTE, SERVICES UND LÖSUNGEN

Auf einen Blick

- + Kfz-Rahmenabkommen
- + Klimaprofi werden
- + Kostenlose Rechtsberatung
- + Industrieller 3D-Druck
- + TecSafe-Schaumdesigner
- + Service-Tool meine-wartung.de
- + WartungsWerk24 Dienstleistungsplattform
- + Social Media Posting Service
- + WhatsApp Business API
- + Price Intelligence mit XPLN



+ TECSAFE SCHAUMDESIGNER

Individuelle Schaumeinlagen konfigurierbar – einfache Handhabung

Vorteile

- + Die Schaumeinlage bietet Schutz vor Verschmutzung, Wasser, Licht, Schlag- und Stoßeinwirkung
- + Über 30.000 Artikeldaten verfügbar: TECWERK + namhafte Markenhersteller
- + Schnelles Erfassen von Werkzeugen
- + Sofortige Preisermittlung innerhalb des Systems
- + Kurze Produktionszeiten

im N.I.S
erreich-
bar

TECSAFE-SCHAUMDESIGNER

Gestalten Sie Ihre individuellen Schaumeinlagen schnell und einfach selbst!

www.schaumdesigner.de

TECWERK

+ IHRE PLATTFORM FÜR INDUSTRIELLEN 3D-DRUCK

Ihr neues Dienstleistungsangebot – Ihr Wettbewerbsvorteil



- + Digitaler 3D-Druck-Konfigurator in Ihrem „Look and Feel“ – inklusive passender Marketingunterlagen
- + Innovative Wettbewerbsvorteile durch additive Fertigungsprozesse
- + In nur drei Schritten zum fertigen Bauteil
- + Abrechnung über das bekannte NORDWEST-System

Nutzen additiver Fertigung:

- + Hohe Konstruktionsfreiheit (Material, Form, etc.)
- + Individuelle (Klein-)Serienfertigung und Prototypenbau
- + Schnelle und passgenaue Ersatzteilbeschaffung etc.

+ IHRE PLATTFORM FÜR INDUSTRIELLEN 3D-DRUCK

Perfekte Erreichbarkeit über Ihre Website oder Ihren Online-Shop

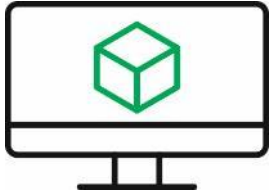

Für Ihren Kunden in nur 3 Schritten zum fertigen Bauteil!

1. 3D-Druck-Datei direkt über Ihre Website hochladen
2. Bauteil konfigurieren
3. Bestellung auslösen

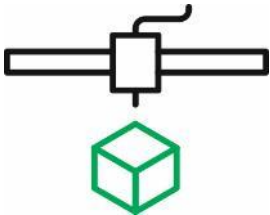

Druck Ihres 3D-Modells

Unmittelbare Druckbarkeitsprüfung und Start der Produktion

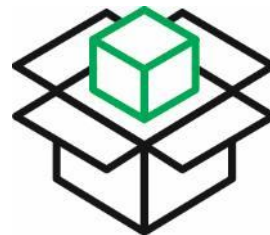

Versand des Bauteils

Schneller Versand und schnelle Lieferung



+ PRICING MIT NEUER DIENSTLEISTUNG

Preise im Blick – Wettbewerb im Griff



Price Intelligence bedeutet, die **Preisentwicklung des ganzen Marktes zu kennen** und das Wissen in die eigene Preisstrategie **einzubeziehen**



Schaffen Sie den **smartesten Preis** für Ihren Online- und Offlinevertrieb

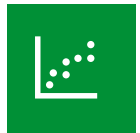

Tagesaktuelle Einblicke in Preis, Versandkosten, Lieferzeiten und Verfügbarkeit aller Anbieter durch XPLN



Premiumqualität und DSGVO-konform gesammelte Daten mit KI-gestützter **Genauigkeit von bis zu 100%**



Optionale Bereitstellung von **Kundenbewertung** und deren **qualitativer Relevanz** durch XPLN



Optimieren Sie Ihre Preisstrategie,
steigern Sie Ihren Umsatz und sichern Sie sich
bessere Margen. Transparenz, die sich auszahlt!



EXKLUSIVMARKEN

TECWERK und delphis



+ BESTENS AUFGESTELLT MIT TECWERK

- + Die Exklusivmarke für Bau, Handwerk & Industrie
- + Umfassende Sortimentsvielfalt mit über 10.000 Artikeln
- + Geprüfte Spitzenqualität für den professionellen Einsatz
- + Ausgezeichnetes Preis-Leistungs-Verhältnis und attraktive Margen
- + Exklusives Marketing
- + Wettbewerbsvorteil dank Alleinstellungsmerkmal

TECWERK



+ DELPHIS MARKENPOWER IN 3 LINIEN

- + Faszinierende Bäder, Heizung, Wärmepumpen-/Klimatechnik und Installationsortiment – rundum zukunftssichere Lösungen im ganzen Haus
- + delphis living, delphis unic, delphisXpert
- + Bestes Preis-Leistungs-Verhältnis
- + Mehr als 7.500 Qualitätsprodukte – exklusives Design und Funktionalität im Fokus
- + Umfangreiche Vermarktungsleistungen in Richtung Fachhandwerk und Endverbraucher
- + Schulungsangebote zur Sicherstellung einer hohen Beratungsqualität

delphis



4

VERTRIEBSKONZEPTE

Kataloge, Ladenbau/POS, FachWerk, XCELLENT und
meine-Wartung



+ VERTRIEBSUNTERSTÜTZUNG KATALOGWERKE

Exklusive Fachkataloge für Spezialisten



Auch digital erhältlich!

VERTRIEBSUNTERSTÜTZUNG KATALOGWERKE

Aktionsprospekte für zusätzlichen Umsatz



Frühjahr/Sommer
Highlights-Prospekt



Herbst/Winter
Highlights-Prospekt



Auch digital erhältlich!

+ LADENBAU & POS-MODULE

Ladeneinrichtung nach Maß

- + Von der individuellen Planung (visuell in 3D & via VR) bis zum Aufbau und Einrichtung vor Ort
- + Intelligente Sortimentsauswahl
- + Umfassender Beschaffungsservice
- + Modernste Regaltechnik & Warenträger
- + Beschaffung von hochwertigen Ladenbauteilen
- + Effiziente LED-Regalbeleuchtung
- + Etikettenservice: Produktauszeichnung am Regal mit individuellen Etiketten

Ladenbau von A bis Z



POS-
Ausstattung
für
verschiedene
Sortimente



+ SYSTEMKONZEPT FACHWERK

Umfassendes Unternehmenskonzept mit Omni-Channel-Vertrieb

- + Standardisierte Prozesse für die effiziente und erfolgreiche Bewältigung aller Unternehmensaufgaben
- + Aufgabenübertragung an die FachWerk-Zentrale: Ladenbau/POS, eSHOP, Datenmanagement, Forderungsmanagement, Werbeaktionen und Warenbestellung
- + Substanzielle Entlastung des Fachhandelspartners
- + Konzentration auf die Stärken des Fachhandels: Vertrieb, Kundennähe, Service- und Dienstleistungen



+ XCELLENT BÄDERWERK

Ausstellungskoje

- + Vier Bäderwerke = XCELLENT-Match
- + 15.000 Produkte und 13 Top-Markenhersteller in der Exklusivvermarktung
- + Endkundenorientiertes Standort- & Produktmarketing
- + Onlinemarketing, innovative Website, Marketingaktionen
- + Umfangreiche Verkaufsunterstützung



+ SERVICE-TOOL MEINE-WARTUNG.DE

Produkte, die einer wiederkehrenden Prüfung unterliegen



- + Absturzsicherung, Atemschutzgeräte,
- + Erste-Hilfe-Ausrüstungen (Arbeitsschutz)
- + Schlauchleitungen, Ladungssicherung, Wälzlager, Maschinen, Kompressoren (Technischer Handel)
- + Hebezeuge, Stapler, Leitern, Feuerlöscher, Regale (Betriebseinrichtung)
- + Kalibrierung von Messwerkzeugen (Präzisionswerkzeuge)
- + Rauchmeldeanlagen, Schließanlagen (Bau)

Endkunden
8.083

Prüfgegenstände
175.000

Prüfungen pro Woche
1.250

4

DIGITALER VERTRIEB

Online-Shop, Marktplätze und Schnittstellen



+ DIGITALER VERTRIEB

Vielseitige Vertriebskanäle nutzen

- + eSHOP
- + OXOMI
- + E-PROCUREMENT
- + Marktplatzunterstützung (Conrad, Mercateo, Mano Mano, Meplato, Google Merchant, Simple Systems, Onventis)
- + N.I.S. NORTHWEST-Informationssystem – auch als App verfügbar
- + Endkundenschnittstellen
- + Warenausgabeautomaten



Unterstützung für digitale
Marktplätze



eSHOP



+ UNTERSTÜTZUNG VON MARKTPLÄTZEN UND PLATTFORMEN

Vielseitige Anbindungsmöglichkeiten

eSHOP-Anbindung

- + OCI „Standard“
- + OCI 5 mit Background Search

DataConnect-Produktdaten

- + Exportvorlagen für bekannte Systeme
- + Individuelle Exporte in beliebig benötigten Formaten
- + Unterstützung durch Kalkulationsmodul
- + Verfügbarkeiten „NW“ und weiterer ZR Lieferanten

Systemintegration

- + EDI-Anbindung über EDI-Clearing-Center

amazon business

coupa

Kaufland

mep|ato

onventis

simple system®

CONRAD

idealo
BUSINESS

ManoManoPro

mercateo
part of Unite

SAP Ariba

WUCATO



5

PARTNERSCHAFT MIT ZUKUNFT

Employer Branding, Nachhaltigkeit, Vorteile und Ausblick



+ EMPLOYER BRANDING

Engagiert für unseren Nachwuchs

- + Neues Markenbild – fürsorglich, nahbar, dynamisch, klar und kreativ
- + Neue Karriere-Website
- + Neue Stellenanzeigen
- + Neuer Flyer für Azubis
- + Neuer Bewerbungsprozess für Azubis
- + Neuer Onboardingprozess für neue NORDWESTLER
- + Radiowerbung
- + Social Media
- + Sportsponsoring DHB 2023+2024
- + PR in IT-Medien
- + Großflächenplakate Raum Dortmund
- + Mitarbeiter werben Mitarbeiter

Image +
Bekanntheit



Mitarbeiter- &
Bewerberorientierte
Benefits



talentförderer.
heimatgeber.
möglichmacher.

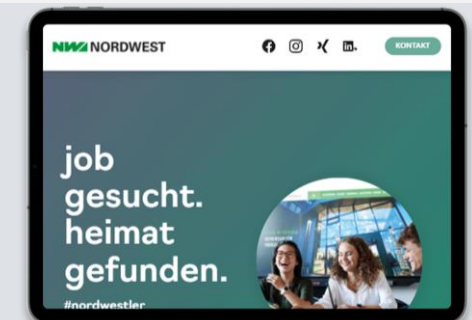

+ NACHHALTIGKEIT BEI NORDWEST

Maßnahmen Firmenzentrale Dortmund

- + Erhalt Zertifikat für die Durchführung eines Energieaudits nach EU-Energieeffizienzrichtlinie (DIN EN 16247-1).
- + Anschaffung von Plug-in-Hybrid Firmenfahrzeugen und E-Fahrzeug für die Hausmeisterei. Installation 60 Ladesäulen.
- + Wertstoff-(Abfall-) Entsorgung nach Gewerbeabfallverordnung mit verbesserter Wertstofftrennung.
- + Umweltzertifikat „Grüner Punkt“ über Einsparungen bei der Verwertung von Verkaufsverpackungen.
- + Recyclingservice für die Papiertücher in den WC-Bereichen seit 02/2022.
- + NORDWEST pflanzt für jeden neuen Partner einen Baum in einem weiteren Mischwald an.
- + Seit 01/2022 Stromversorgungsvertrag mit Öko-Strom.
- + Einsatz einer hocheffizienten KWKK-Anlage mit Stromüberschusseinspeisung ins öffentliche Netz.

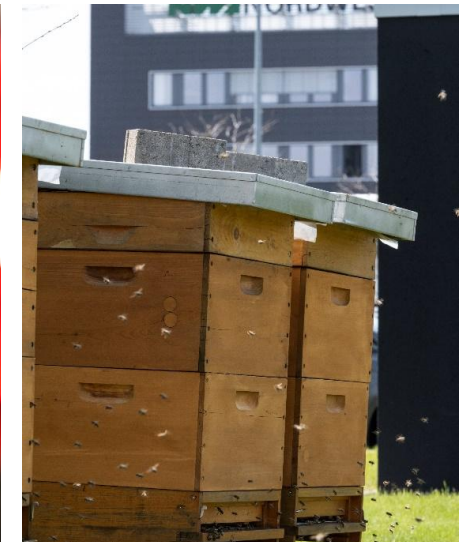

+ NACHHALTIGKEIT BEI NORDWEST

Maßnahmen Neubau Zentrallager Alsfeld

- + Photovoltaikanlage auf dem Hallendach
- + Einsatz von Wärmepumpen
- + Hochwertige Dämmung für reduzierten Energiebedarf
- + Dachbegrünung
- + CO₂-Einsparungsmaßnahmen, z. B. LED-Beleuchtung intelligent via Präsenzmelder gesteuert; Start-on-Demand-Lösungen
- + Ausrichtung des Gebäudes samt Außenbeleuchtung nur auf Seite des Verladehofes; in Richtung Wald und Ackerland nur insektenfreundliche Notausleuchtung für Feuerwehr-LKW

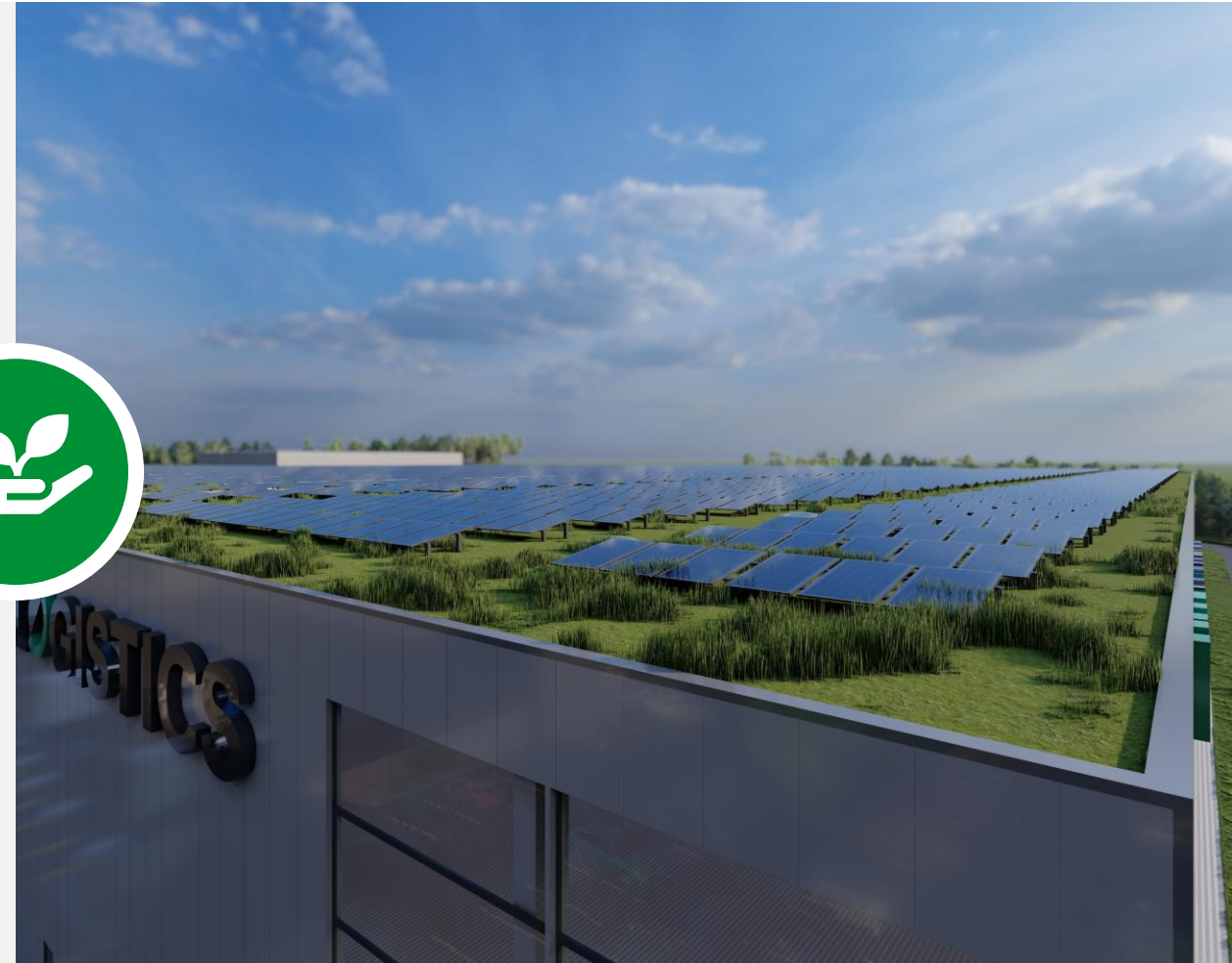

+ NACHHALTIGKEIT BEI NORDWEST

Maßnahmen Neubau Zentrallager Alsfeld

- + Nutzung von Regenwasser für die Grünanlagenbewirtschaftung und möglichst auch für Sanitäreinrichtungen
- + Volumenabhängiges Verpackungssystem
- + Anpassung Außengelände an die Natur
 - + Großzügige Baumbepflanzung
 - + Insektenhotels
 - + Ruhebänke
 - + Begrünte Beete
 - + Wasserdurchlässige Parkflächen
- + Ladesäulen für E-Autos
- + E-Bikes für Mitarbeiter (JobRad)



IHRE VORTEILE MIT NORDWEST

Bewährte und einzigartige Lösungen für Ihren Geschäftserfolg

Schnelle und zuverlässige
Warenverfügbarkeit



Digitalisierung und
Prozessoptimierung



Dienstleistungen & Services



Aus- & Weiterbildungsprogramm



Qualitativ hochwertiges Produkt-
portfolio inkl. Exklusivmarken



Marktorientierte
Vertriebssysteme



PARTNERSCHAFT MIT ZUKUNFT

Ausblick – wir investieren für Sie

Wettbewerbsvorsprung Nr. 1

Neubau Zentrallager mit neuen Logistikleistungen und für maximale Warenverfügbarkeit



Wettbewerbsvorsprung Nr. 2

Vollständige Digitalisierung der Wertschöpfungskette – von der Bestellung bis zur Bezahlung



Wettbewerbsvorsprung Nr. 3

Über zusätzliche exklusive Dienstleistungen zum Produktverkauf



Wettbewerbsvorsprung Nr. 4

Ausbau TrainingsWerk für Fachkräfte zur Mitarbeiter- und Kundenbindung



Wettbewerbsvorsprung Nr. 5

Ausbau Warenangebot durch neue Lieferanten und Weiterentwicklung Exklusivmarken



Wettbewerbsvorsprung Nr. 6

Neue Nachhaltigkeitskonzepte als zusätzlicher Erfolgsfaktor





EIN PLUS VERBINDET.

Wir haben jede Menge gemeinsam vor.



WhatsApp channel
#NORDWESTnews



NWD NORDWEST